

## TEMA 6: BÀDMINTON

El bàdminton és un esport de raqueta i pista dividida, que consisteix a enviar un volant per damunt de la xarxa perquè toque la zona de joc contrària o que un jugador contrari no el pugui tornar.

### 3.1. HISTÒRIA DEL BÀDMINTON

Els antecedents del bàdminton se situen a la Xina, fa més de dos mil anys. Diversos autors també atribueixen els inicis d'aquest esport al **joc d'indiaca** que practicaven els inques.

Les primeres referències fiables parteixen de la **poona**, joc practicat a l'Índia que els militars anglesos van importar a Anglaterra el 1873. Un volant improvisat amb un tap de xampany i unes plomes va servir per divertir-se en un dia plujós a un grup de militars que es trobaven a Badminton House (Anglaterra).

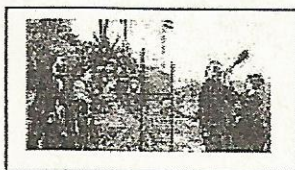

Les primeres regles del bàdminton es van publicar el 1877. I la Federació Internacional de Bàdminton es fundada el 1934.

Cap al 1970 el bàdminton es va introduir a Espanya a través de Galícia, des d'on es va estendre ràpidament. I la consagració definitiva del bàdminton es culmina amb la inclusió del bàdminton en els Jocs Olímpics de Barcelona el 1992.

### 3.2. REGLAMENT

- **Modalitats:** el partit pot ser d'individuals (masculí o femení), dobles (femenins o masculins) o dobles mixtos.
- **Terreny de joc**

Para juego de dobles y de individuales      Para juego de individuales

Línea de fondo y también línea larga de saque para individuales

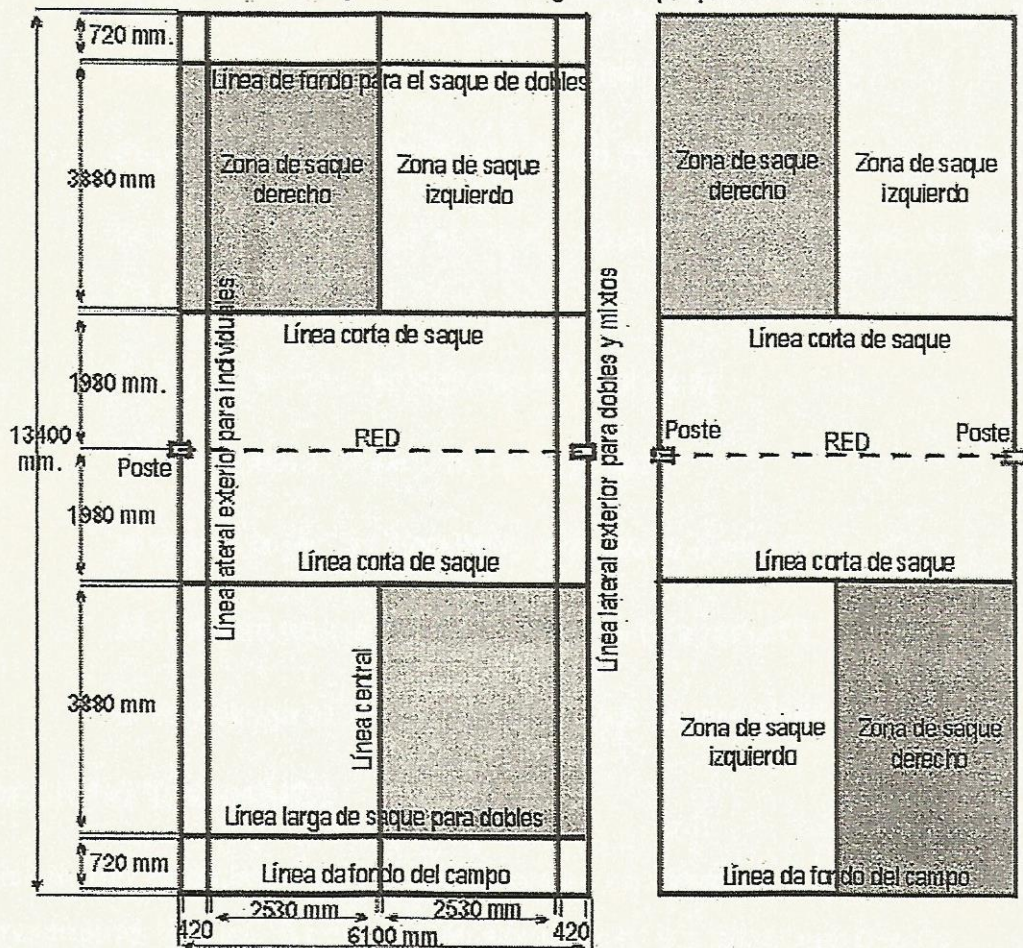

- **Material:** el material bàsic per practicar el bàdminton és la raqueta i el volant.

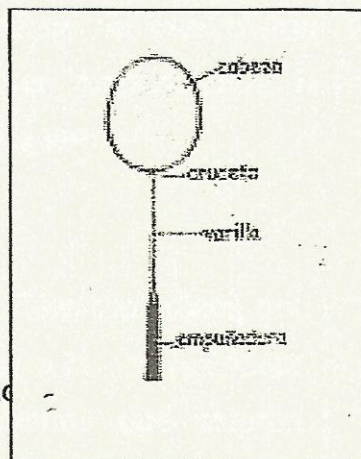
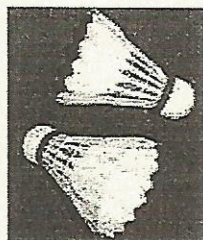

- **Durada:** els partits de bàdminton no són de durada llarga. Es juga al millor de 3 sets.

- **Puntuació:** el jugador que fa el servei i guanya l'intercanvi de cops sumarà un punt. El primer que arribe a 21 punts guanyarà un set. En el cas d'empatar a 20, guanyarà qui realitze 2 punts consecutius. Si s'arriba a empat a 29, guanyarà qui sume el punt número 30.
- **Faltes:**
  - Servir per damunt de la cintura o si el cap de la raqueta, quan colpegem, està per damunt de la mà que la sosté.
  - Si quan fem el servei el volant cau fora de l'àrea que correspon.
  - Si en el moment del servei el servidor o qui resta estan fora de l'àrea corresponent.
  - Si durant el joc el volant cau fora del camp.
  - Si es colpeja el volant en camp contrari.
  - Si durant el joc un jugador toca la xarxa o els pals.
  - Si el volant queda atrapat a la xarxa o la raqueta.
  - Si es colpeja el volant dues vegades consecutives.

### 3.3. ACCIONS TÈCNIQUES

La tècnica del bàdminton es caracteritza per una gran precisió en l'execució dels moviments tècnics. A continuació s'enumeren els principals gestos:

- **Agafada de la raqueta.** Cal agafar la raqueta amb fermesa per a colpejar el volant. Després cal relaxar la musculatura fins el proper colpeig. La raqueta s'ha d'agafar per l'empunyadura de manera que el cap d'aquesta quede perpendicular a terra.
- **Posició bàsica.** El bàdminton és un joc molt ràpid, per això és imprescindible tenir els peus a la mateixa altura i el pes repartit en les dues cames que estaran semiflexionades. El tronc ha d'estar lleugerament

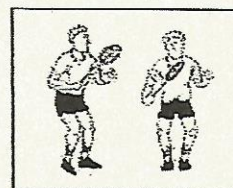

inclinat cap avant i la raqueta a l'alçada dels múscles. A més cal ocupar el mig del camp per poder arribar a totes les zones.

- **Servei.** Ha d'executar-se per davall de la cintura i en diagonal cap al quadrant oposat. El servei pot ser curt o llarg. En individuals s'acostuma a realitzar el llarg, mentre que en dobles predomina la sacada curta.

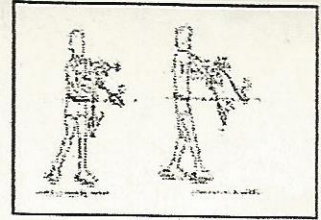

- **Colps.** L'impuls per colpejar s'ha de fer amb un moviment de rotació de l'avantbraç per a donar al volant velocitat i direcció amb un joc de canell. Hi ha 5 colps bàsics que es poden executar tant de dreta com de revés:

- **El clear:** colp que es duu a terme des del fons del camp propi buscant el fons del camp contrari.
- **La deixada:** colp de precisió amb l'objectiu de fer caure el volant al costat de la xarxa del camp contrari.
- **El globus o lob:** colp defensiu que s'efectua prop de la xarxa per a dirigir el volant alt i al fons del camp contrari.
- **El drive:** colp de trajectòria llarga i horitzontal
- **La rematada o "smash":** colp ofensiu de trajectòria descendent i ràpida amb l'objectiu d'aconseguir guanyar el punt.

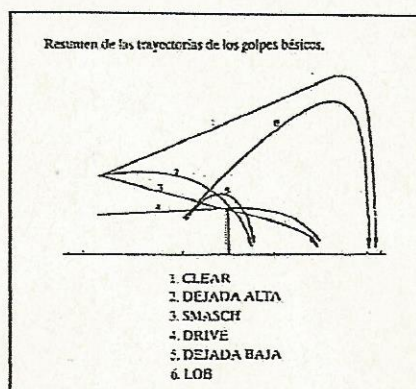

# Velocidad, agilidad y reflejos

# Bádminton



Es el deporte de raqueta más rápido del mundo llegando a velocidades de 320km/h.

Rodrigo García / Diseño de Información / IPU

## Equipamiento

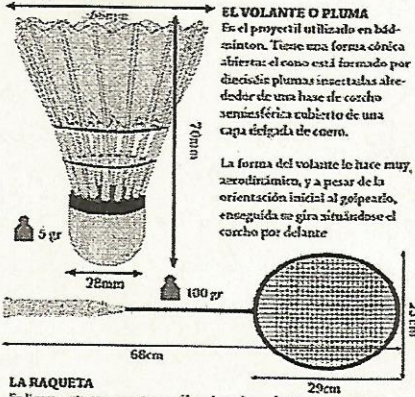

**EL VOLANTE O PLUMA**  
Es el proyectil utilizado en bádminton. Tiene una forma cónica abierta: el cono está formado por diecisiete plumas insertadas alrededor de una base de corcho semiesférica cubierta de una capa delgada de cera.

La forma del volante lo hace muy aerodinámico, y a pesar de la orientación inicial al golpeo, enseguida se gira al girarse el corcho por delante.

**LA RAQUETA**  
Es ligera, está compuesta por fibra de carbono junto con una gran variedad de otros materiales.

## Técnica



El impulso para golpear al volante debe hacerse con un movimiento brusco de la muñeca, acompañado con movimientos cortos y rápidos del brazo. Es todo lo contrario al golpe tradicional de tenis, donde el movimiento del brazo es muy amplio y la muñeca se mantiene bloqueada.

**EL GOLPEO**  
El bádminton ofrece una amplia variedad de golpes básicos. Todos los golpes se puede realizar tanto de derechas (clara) como de revés (oscura), excepto el servicio largo, que sólo se realiza de derechas.

## Historia



**1 Grecia**  
Hace 2000 años  
Tienen su origen los juegos con volantes. Se extiende por el Imperio Indo Griego hasta Tailandia y China.

**2 Inglaterra**  
Hace 1000 años  
Un juego llamado Battledore se hace popular. Los niños unían esfuerzos para mantener el volante en el aire y evitar que cayera al suelo.

**3 India**  
en 1850  
Oficiales de la Armada Británica en Pune (India) comenzaron a jugar al Battledore y le añadieron un elemento competitivo incluyendo una red.

**4 Inglaterra**  
en 1893  
Se funda el primer club de bádminton del mundo, se crean las reglas del bádminton por primera vez.

**5 Alemania**  
en 1972  
En Munich apareció por primera vez en unas olimpiadas como deporte de demostración.

**6 España**  
en 1992  
En Barcelona se convierte en deporte olímpico, se juegan cuatro modalidades: individual masculino, femenino, dobles masculino y dobles femenino.



## Reglas

Se disputa en un campo de superficie rectangular dividida en dos mitades por una red, sobre la cual impulsado por una raqueta, se debe hacer pasar un volante.

**EL SAQUE**  
Se hace en diagonal y tiene que llegar al cuadrado que le corresponde. Cuando la puntuación es par, se saca del cuadrado derecho y cuando es impar, del izquierdo. El movimiento del brazo que golpea es de atrás a delante en un movimiento continuo; el impacto al volante se realiza entre la raqueta y la cadera.

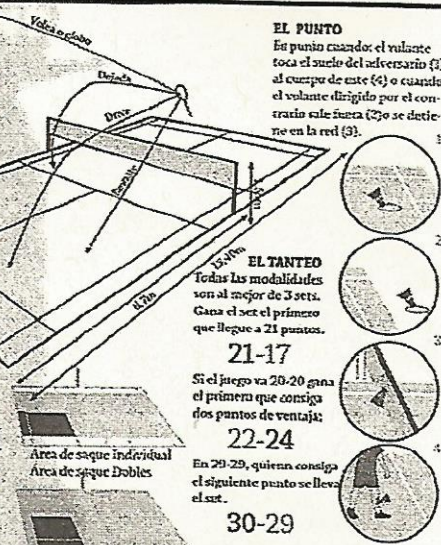

**EL PUNTO**  
El punto cae cuando el volante toca el suelo del adversario (1) al cuerpo de este (2) o cuando el volante dirigido por el contrario sale fuera (3) o se detiene en la red (4).

**EL TANTEO**  
Todas las modalidades son al mejor de 3 sets. Gana el set el primero que llegue a 21 puntos.

**21-17**

Si el juego va 20-20 gana el primero que consiga dos puntos de ventaja.

**22-24**

En 29-29, quien consiga el siguiente punto se lleva el set.

**30-29**

## Medallero

El bádminton ha tomado parte de 4 olimpiadas. 50 países diferentes han participado en al menos una ocasión, y 19 países han participado.

País	Medallas de Oro	Medallas de Plata	Medallas de Bronce	Total
China	6	4	10	22
Corea del Sur	5	6	3	14
Indonesia	5	5	5	15
Dinamarca	1	1	2	4
Malasia	3	1	2	3
Reino Unido	0	1	1	2
Países Bajos	0	1	0	1